

UIK 1514

Frigorifero da sottopiano integrabile

Comfort



LIEBHERR

Apparecchiatura da incasso

LIEBHERR

UIK 1514

Frigorifero da sottopiano integrabile
Comfort

↑
82-88
↓



| | |
|--|--|
| Progettare | Cerniere autoportanti / Integrabile sottopiano |
| Classe di efficienza energetica |  |
| Consumo in (365 giorni/24h) | 145 / 0,397 kWh |
| Volume totale | 119 l ¹ |
| Volume | Vano frigorifero: 104,8 l / Vano congelatore: 15 l |
| Rumorosità (potenza sonora) / Classe di emissione sonora | 35 dB(A) / B, SuperSilent |
| Classe climatica | SN,N,ST |
| Frequenza / tensione | 50 Hz / 220-240 V- |
| Valore collegamento | 1,2 A |
| Dimensioni di nicchia in cm (A / L / P) | 82-88 / 60 / min. 55 |
| Controllo | |
| Tipo di comando | Comando MagicEye, controllo elettronico con pulsanti Display digitale della temperatura per il vano frigorifero |
| Allarme porta aperta | ottico e acustico |
| Frigorifero | |
| Controporta | Allestimento Comfort GlassLine, Portauova |
| Illuminazione | Illuminazione LED |
| Cassetti per frutta e verdura | 1 ampio cassetto per frutta e verdura |
| Congelatore | |
| Definizione stelle | **** |
| Cap. di congelamento nelle 24 ore | 3 kg |
| Tempo di cons. in caso di black-out | 9,7 ore |
| Dotazioni di serie | |
| Battuta della porta | Incernieratura delle porte reversibile |
| EAN-Nr. | 4016803135470 |

¹ In conformità al regolamento UE 2019/2016, rappresentiamo il volume totale come numero intero (arrotondato) e il volume dello scomparto del congelatore e per gli alimenti freschi con una cifra dopo la virgola.

Caratteristiche



Vano congelatore 4 stelle

Nel vano congelatore 4 stelle possono essere conservati generi alimentari freschi per un lungo periodo. Le temperature pari a -18 °C e inferiori garantiscono provviste che rispettano gli apporti vitaminici e di minerali dei cibi.



Funzione temporizzata SuperCool

La funzione temporizzata SuperCool abbassa la temperatura nel vano frigorifero per 12 ore a +2 °C, ideale per raffreddare rapidamente gli alimenti appena riposti.



Allarme porta

L'allarme acustico della porta, che si attiva dopo 60 secondi di apertura, consente di proteggere i generi alimentari in modo sicuro.



Cassetti trasparenti per frutta e verdura

I cassetti trasparenti per frutta e verdura offrono molto spazio per poter conservare tali prodotti in modo visibile. Inoltre sono facili da pulire.

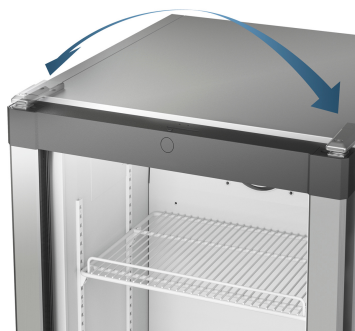

Incernieratura porta reversibile

Gli apparecchi sono dotati dal costruttore di incernieratura della porta a destra. Avendo la possibilità di sostituire l'incernieratura della porta, l'apparecchio può essere sempre utilizzato in modo ideale nel settore in cui è collocato.



Cerniere autoportanti

La porta del mobile deve essere fissata allo sportello del frigorifero. Le cerniere del mobile non sono più necessarie.

Disegno tecnico

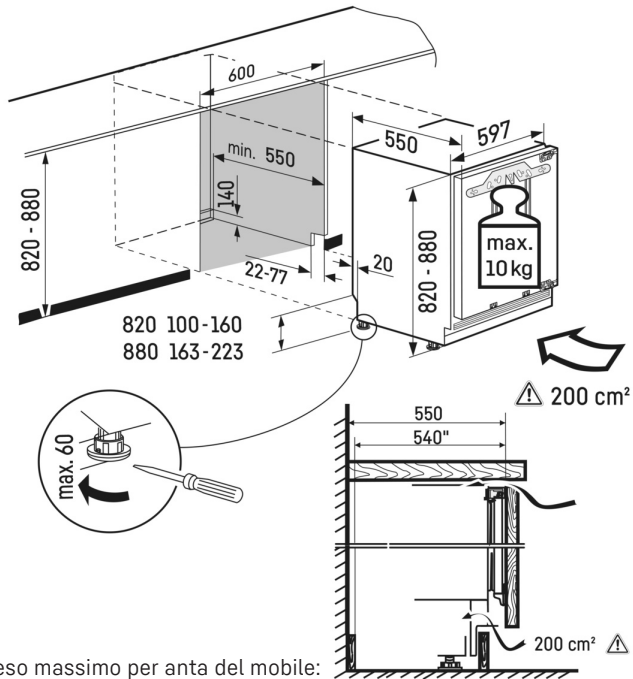

Peso massimo per anta del mobile:
Scoperto frigorifero: 10 kg

I prodotti e i loro dettagli sono presentati a scopo pubblicitario. Sebbene sia stato fatto ogni sforzo per garantire l'accuratezza di tutti i dati e le informazioni contenute in questo volantino, Liebherr si riserva il diritto di apportare modifiche senza preavviso. Quando le dimensioni, le specifiche e le prestazioni effettive dell'apparecchio sono di fondamentale importanza, si consiglia di controllare le istruzioni di installazione che accompagnano l'apparecchio in questione. Liebherr non è responsabile per eventuali danni. (16.02.2024)

