

SUIGN 1554

Congelatore da sottopiano integrabile



LIEBHERR

Apparecchiatura da incasso

LIEBHERR

SUIGN 1554

Congelatore da sottopiano integrabile

↑
82-88
↓



Progettare	Cerniere autoportanti / Integrabile sottopiano
Classe di efficienza energetica	E <small>A</small>
Consumo in (365 giorni/24h)	181 / 0,495 kWh
Volume totale	79 l ¹
Rumorosità (potenza sonora) / Classe di emissione sonora	35 dB(A) / B, SuperSilent
Classe climatica	SN-T (+10 °C a +43 °C)
Frequenza / tensione	50/60 Hz / 220-240 V~
Valore collegamento	1,3 A 188 W
Dimensioni di nicchia in cm (A / L / P)	82-88 / 60 / min. 55
Controllo	
Tipo di comando	Comando MagicEye, controllo elettronico con pulsanti Display digitale della temperatura
Allarme porta aperta	ottico e acustico
Allarme in caso di innalzamento della temperatura	ottico e acustico
Congelatore	
Definizione stelle	****
Numero cassetti	3 cassetti, di cui 2 su supporti a rulli, VarioSpace
Cap. di congelamento nelle 24 ore	7,6 kg
Tempo di cons. in caso di black-out	9,02 ore
VarioSpace	sì
Accumulatori di freddo	2
Contenitore per i cubetti di ghiaccio	sì
Dotazioni di serie	
Configurazione Side-by-Side	Parete laterale riscaldata su entrambi i lati per affiancamento a frigoriferi, congelatori o cantine vini
Battuta della porta	Incernieratura delle porte reversibile
EAN-Nr.	4016803122234

¹ In conformità al regolamento UE 2019/2016, rappresentiamo il volume totale come numero intero (arrotondato) e il volume dello scomparto del congelatore e per gli alimenti freschi con una cifra dopo la virgola.

Features



NoFrost

Gli apparecchi NoFrost Liebherr offrono una potenza di raffreddamento professionale per conservare gli alimenti a lungo ed in modo sicuro. I cibi vengono congelati con aria di ricircolo raffreddata e l'umidità viene portata all'esterno. In tal modo nel vano congelatore non si forma mai ghiaccio e gli alimenti non si coprono più di brina. Grazie a NoFrost sbrinare appartiene al passato.

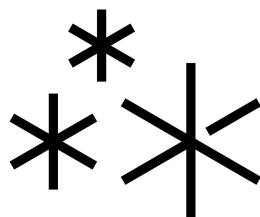

Funzione temporizzata SuperFrost

Con la funzione temporizzata SuperFrost congelare diventa un piacere semplice ed eco-compatibile. Essa consente di ridurre rapidamente la temperatura portandola a -32 °C e crea in questo modo la riserva di freddo per congelare in modo da rispettare gli apporti vitaminici. Non appena il processo di congelamento è concluso, la funzione temporizzata SuperFrost passa dopo massimo 65 ore al funzionamento normale consentendo così di risparmiare energia.



Allarme porta

L'allarme acustico della porta, che si attiva dopo 60 secondi di apertura, consente di proteggere i generi alimentari in modo sicuro.

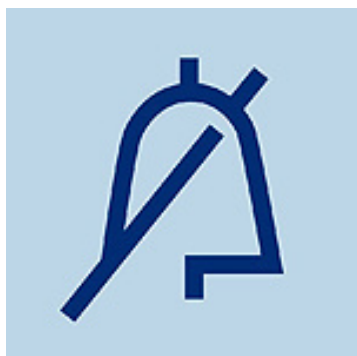

Allarme temperatura

L'allarme temperatura informa immediatamente, visivamente e acusticamente, su scostamenti di temperatura indesiderati, ad es. in caso di porta aperta o dopo un blackout.



FrostSafe

Nel FrostSafe i cassetti particolarmente alti ed estraibili sono chiusi ovunque. In questo modo, quando si apre l'apparecchio, il freddo non può fuoriuscire molto rapidamente. La parte frontale dei cassetti è trasparente e ciò garantisce una vista ottimale sui cibi.



VarioSpace

Nei congelatori NoFrost e SmartFrost i cassetti e i sottostanti piani intermedi in vetro possono essere facilmente estratti. Nasce in questo modo VarioSpace, il pratico sistema per la creazione di un extra spazio utile affinché anche i prodotti più grandi possano trovare rapidamente spazio.

Technical draw

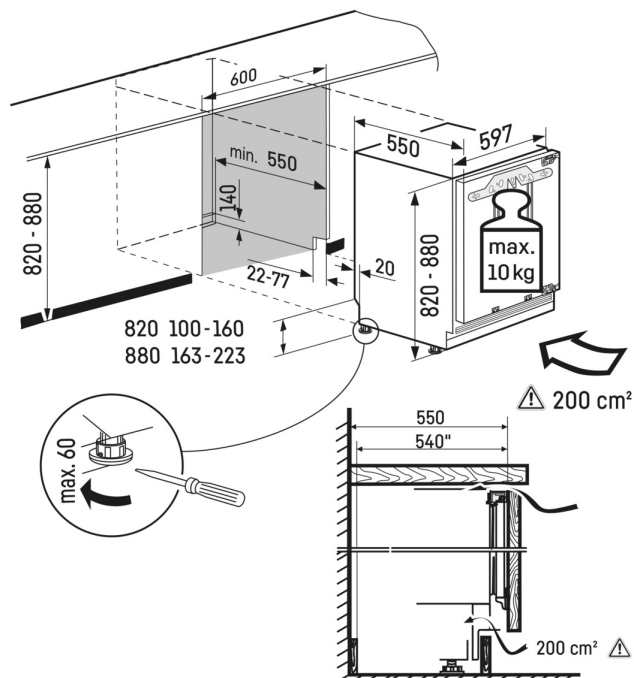

Maximum weight of furniture door:
Freezer compartment: 10 kg

Products and their details are staged for advertising purposes. Whilst every effort is made to ensure all specifications and information in this flyer are accurate, Liebherr reserves the right to make changes without notification. Where actual appliance measurements, specifications, and ratings are crucial, we recommend that the actual appliance installation instructions that accompany each appliance be checked. Liebherr will not be liable for any loss. (09.10.2023)

