

EWT 9275

Cantina temperata da incasso



LIEBHERR

EWT 9275

Cantina temperata da incasso

Super
QuietInfinity
SwipeInfinity
LightSoft
System
 ↑
213
↓

Progettare	Cerniere autoportanti / integrabile / decorabile
Classe di efficienza energetica	G
Consumo in (365 giorni/24h)	180 / 0,493 kWh
N° max. bottiglie di bordeaux 0,75 l	100 ¹
Volume totale	320 l ²
Rumorosità (potenza sonora) / Classe di emissione sonora	38 dB(A) / C
Classe climatica	SN-ST (+10 °C a +38 °C)
Frequenza / tensione	50 Hz / 220-240 V-
Valore collegamento	1,5 A
Porta	Porta in vetro isolante
Dimensioni di nicchia in cm (A / L / P)	213,4 / 61 / min. 63,5
Controllo	
Tipo di comando	Display LCD a colori da 3,5", dietro la porta Touch & Swipe Display digitale della temperatura per le 3 zone di temperatura
Allarme in caso di innalzamento della temperatura	ottico e acustico
Allarme porta aperta	acustico
Dotazioni di serie	
Zone di temperatura	3
Intervallo di temperatura	+5 °C a +20 °C
Circuiti regolabili	-
Raffreddamento ventilato	Raffreddamento ventilato con filtro dell'aria ai carboni attivi FreshAir
Illuminazione	InfinityLight
Interfaccia	SmartDeviceBox in dotazione
Materiale griglie di appoggio	Alluminio/Legno di faggio
Piani d'appoggio	9
Battuta della porta	Incernieratura delle porte reversibile
EAN-Nr.	9005382274132

¹ Questa cantina è indicata esclusivamente per la conservazione del vino. N° max. bottiglie di NORM-bordeaux 0,75 l. Norm NF H 35-124 (H: 300,5 mm, Ø: 76,1 mm).

² In conformità al regolamento UE 2019/2016, rappresentiamo il volume totale come numero intero (arrotondato) e il volume dello scomparto del congelatore e per gli alimenti freschi con una cifra dopo la virgola.

Caratteristiche



German Engineering

I nostri prodotti di fascia superiore offrono qualità premium, design all'avanguardia e caratteristiche innovative che si adattano al meglio al vostro stile di vita. L'uso di materiali di alta qualità, di finiture perfettamente dettagliate e componenti di raffreddamento di prim'ordine si combina con i più recenti processi di produzione, creando un prodotto di refrigerazione eccezionale.

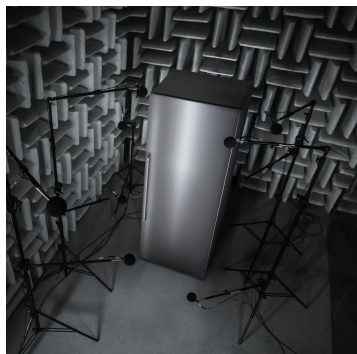

SuperQuiet

I livelli di rumore sono mantenuti al minimo grazie a compressori a impatto acustico irrisorio, a velocità controllata e fonoassorbenti. Insieme a un circuito di raffreddamento a basso rumore, queste caratteristiche assicurano prestazioni precise, efficienza energetica e funzionamento SuperQuiet.



InfinitySwipe

Un tocco di comfort in più è offerto dall'unità di comando elettronica touch InfinitySwipe user-friendly con un luminoso e chiaro display da 3,5", utilizzabile in modo intuitivo e senza sforzo tramite touch & swipe.



InfinityLight

L'illuminazione laterale a LED di Monolith, integrata senza soluzione di continuità, viene distribuita in modo piacevole e uniforme e può essere regolata a seconda dei gusti, compreso un morbido effetto di luce all'apertura delle porte e una piacevole funzione di oscuramento notturno. InfinityLight non aggiunge solo atmosfera e fascino, ma emette anche meno calore, conservando la qualità del cibo.



SoftSystem

Grazie alla chiusura ammortizzata SoftSystem, le porte si chiudono lentamente e silenziosamente anche quando sono a pieno carico. A seconda delle dimensioni, la capacità di carico delle cerniere della porta del Monolith per i pannelli della porta può arrivare fino a 40 kg di peso aggiuntivo.



PowerCooling

Il sistema ad alte prestazioni PowerCooling Liebherr assicura che gli alimenti appena conservati siano raffreddati rapidamente e che la temperatura di raffreddamento sia distribuita uniformemente nel vano interno. Con Monolith, facciamo anche circolare l'aria fredda dietro la porta, così gli alimenti conservati nella porta rimangono freddi come nel vano interno.

Disegno tecnico

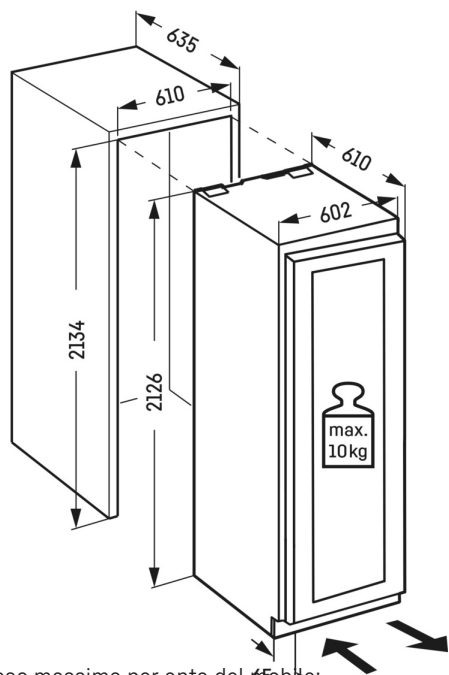

Peso massimo per anta del mobile:
Scomparto frigorifero: 10 kg

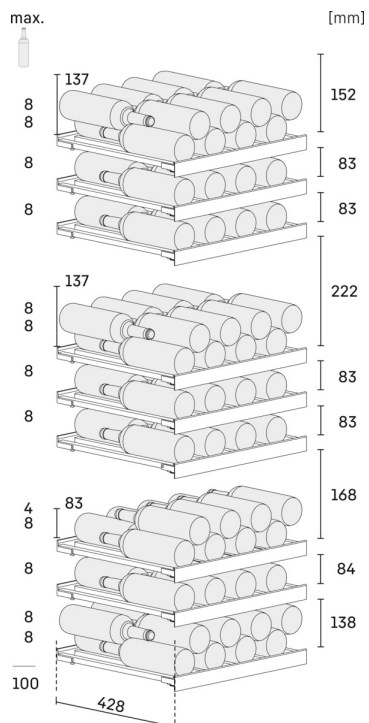

I prodotti e i loro dettagli sono presentati a scopo pubblicitario. Sebbene sia stato fatto ogni sforzo per garantire l'accuratezza di tutti i dati e le informazioni contenute in questo volantino, Liebherr si riserva il diritto di apportare modifiche senza preavviso. Quando le dimensioni, le specifiche e le prestazioni effettive dell'apparecchio sono di fondamentale importanza, si consiglia di controllare le istruzioni di installazione che accompagnano l'apparecchio in questione. Liebherr non è responsabile per eventuali danni. (20.10.2023)

