

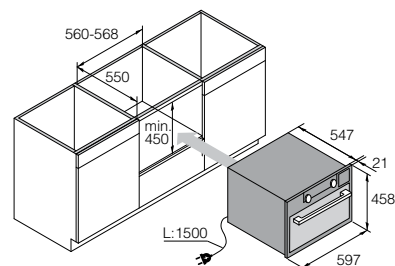

5 in 1

KP Kitchen Partner

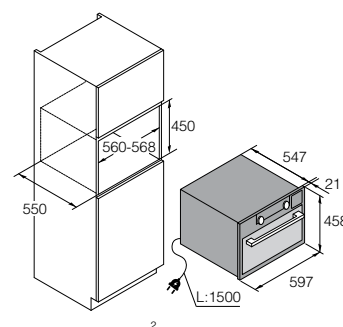
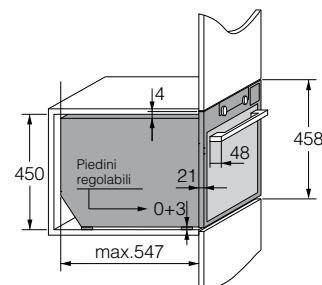

OCSM 8487 B Black Steel OCSM 8487 S Acciaio

Forno combinato a vapore e microonde da 45 cm

Caratteristiche

- Classe di efficienza energetica: A+
- Volume interno: 50 l
- Porta Ultra Cool Door con 3 vetri e 2 riflettori di calore
- Smaltatura pirolitica ultrasensibile e antiaderente
- Pulizia a vapore SteamClean

Funzioni

- 5 metodi di riscaldamento: Vapore / Convezione / Microonde / Convezione + Microonde / Convezione + Vapore
- Generatore di vapore: permette di ottenere solo vapore puro, grazie al sistema ciclonico che trattiene la condensa e la reimmette nel serbatoio
- 5 zone di diffusione dell'aria calda prodotta dalla resistenza circolare per una cottura omogenea
- Regolazione temperatura vapore: da 30°C a 100°C
- Regolazione elettronica della temperatura: da 30°C a 230°C
- 20 modalità di cottura

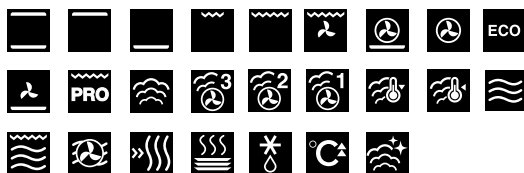

Resistenza superiore e inferiore, Resistenza superiore, Resistenza inferiore, Grill, Grill grande, Grill ventilato, Aria calda 3D e riscaldamento inferiore, Aria calda 3D, Aria calda 3D ECO, Riscaldamento inferiore ventilato, Pro Roast (Auto Roast), Cottura a vapore a 100°C, Aria calda 3D con vapore (tre intensità), Cottura a vapore a bassa temperatura, Cottura a vapore sottovuoto, Microonde, Microonde e grill, Microonde e Aria calda 3D, Scaldavivande, Scaldastoviglie, Scongelo, Preriscaldamento rapido, Pulizia a vapore SteamClean.

- Cottura 100% vapore, con erogazione del vapore a intervalli regolari nel vano interno attraverso 4 punti.
- Tecnologie con magnetron e antenna girevole per una
- Sistema inverter cottura continua e omogenea
- Potenza delle microonde: 6 livelli di potenza da 90 a 1000 W
- Cottura a fasi combinate (è possibile combinare fino a 3 modalità di cottura)
- 143 programmi predefiniti
- Serbatoio d'acqua da 1,3 l per 80 min di cottura
- 2 diversi grill per una doratura omogenea a 2200 W
- 4 posizioni di cottura

Comfort

- Display TFT 6,1" a colori retroilluminato
- Controllo con 2 manopole e icone touch retroilluminate
- Chiusura delicata
- Doppia illuminazione alogena
- Interno porta completamente liscio, vetro rimovibile
- Indicatore di decalcificazione automatica
- Sistema di raffreddamento con ventilazione prolungata
- Cavo di connessione alla rete elettrica da 1,50 m con spina
- Piedini regolabili

Accessori di serie

- 1 teglia
- 1 pirofila in vetro
- 1 griglia con blocco di sicurezza
- 1 teglia per la cottura a vapore XL in acciaio inox
- 1 teglia per la cottura a vapore XL in acciaio inox forata