

Istruzione d'uso

Congelatore industriale

Prima di mettere in funzione l'apparecchio leggere le istruzioni d'uso

Pagina 50

I



7082 263-01

GGPv

LIEBHERR

Indice

Descrizione dell'apparecchio	50	Menu 01 Setpoint = impostare la temperatura	55
Indicazioni ed avvertenze per la sicurezza	51	Menu 03 Sbrinamento =	
Indicazioni per lo smaltimento	51	attivazione manuale della funzione di sbrinamento	55
Emissione sonora dell'apparecchio	51	Menu 04 Programma =	
Campo d'impiego dell'apparecchio	52	programmi di conservazione preimpostati	55
Classe climatica	52	Menu 05 Allarme = elenco degli allarmi	56
Dimensioni dell'apparecchio	52	Controllo allarme	56
Posizionamento	52	Menu 06 Impostazioni=	
Collegamento elettrico	52	impostazioni dell'elettronica di comando	57
Dotazioni	53	Allarme esterno	57
Elementi di controllo e di servizio	54	Sonda del prodotto (accessorio disponibile)	58
Inserire e disinserire l'apparecchio	54	Impostazioni della sonda del prodotto	58
Impostazione della lingua	54	Pulizia	59
Blocco tasti	54	Guasti	59
Menu principale	55	Mettere fuori servizio	59
		Modificare l'incernieratura dello sportello GGPv 6590	60

Descrizione dell'apparecchio

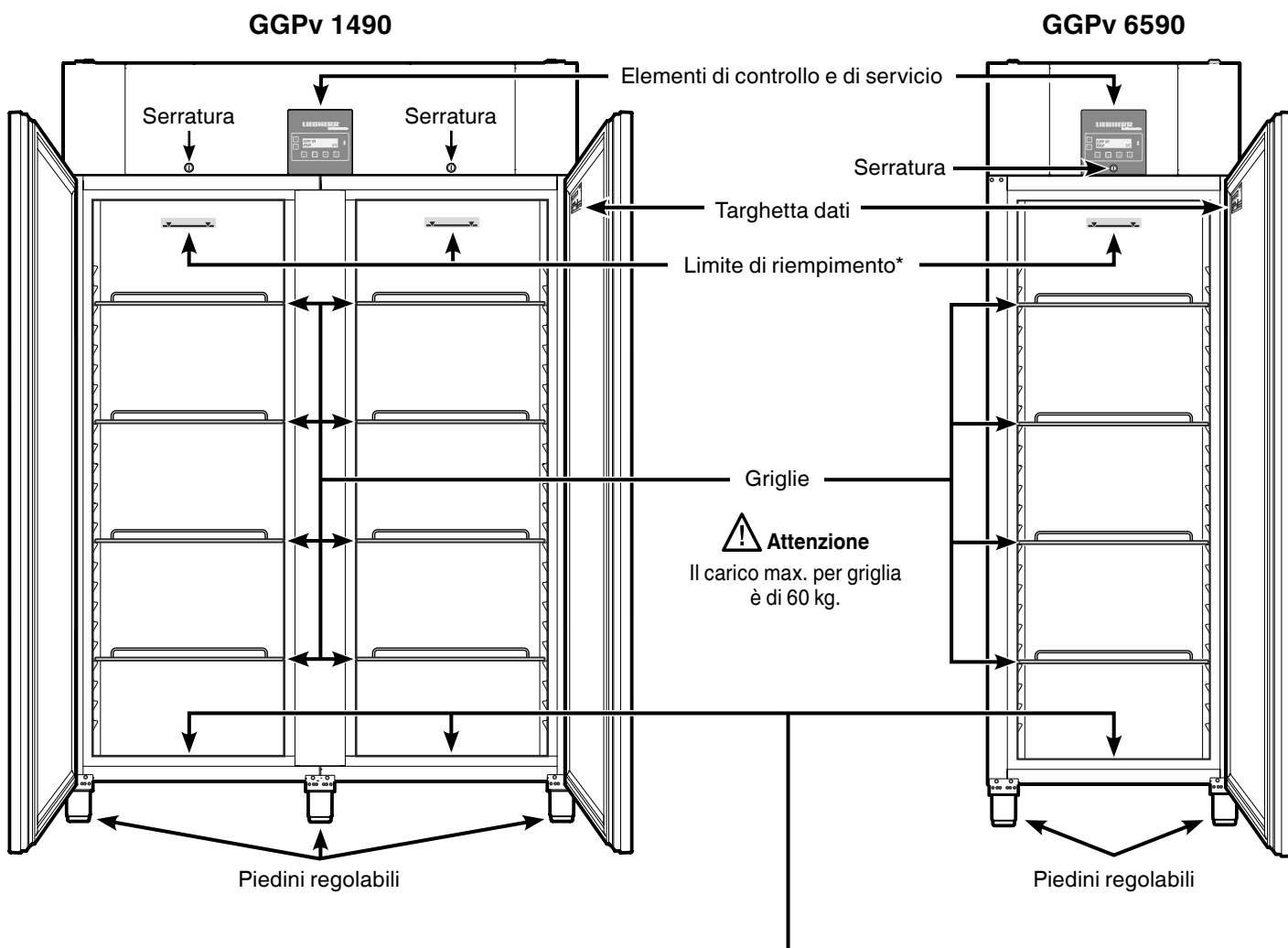

* Limite di riempimento →

Nel caricare la griglia superiore non oltrepassare il limite di riempimento.

Ciò risulta importante per una perfetta circolazione dell'aria e una distribuzione termica uniforme in tutto il vano interno.

Apertura di deflusso dell'acqua

Nella parte inferiore dell'apparecchio si può fissare un tubo flessibile di deflusso con un raccordo R 3/4.

In tal modo si può far defluire l'acqua che cola durante la pulizia del vano interno.

Con l'apparecchio viene fornito un elemento di raccordo ad angolo.

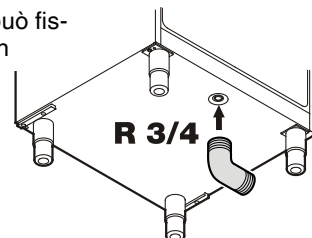

Indicazioni ed avvertenze per la sicurezza

- L'apparecchio dovrebbe venire sballato ed installato da due persone allo scopo di evitare danni a persone o a cose.
- In caso di danni all'apparecchio, informare immediatamente la ditta fornitrice, prima di procedere all'allacciamento.
- Per garantire il sicuro funzionamento, installare e collegare l'apparecchio solo secondo le indicazioni riportate nella presente istruzione d'uso.
- In caso di guasti, staccare l'apparecchio dalla rete di alimentazione. Estrarre la spina oppure staccare/svitare il fusibile.
- Per staccare l'apparecchio dalla rete di alimentazione, estrarre la spina, non tirare il cavo di alimentazione.
- Far eseguire le riparazioni dell'apparecchio solo dal Centro di Assistenza Tecnica. In caso contrario l'utente potrà incorrere in seri pericoli. Lo stesso vale per la sostituzione dei cavi di allacciamento alla rete.
- Evitare fuochi o scintille all'interno dell'apparecchio. Assicurarci che il circuito raffreddante non venga danneggiato durante il trasporto o la pulizia dell'apparecchio. Evitare assolutamente la formazione di scintille in caso di guasti ed arieggiare bene i locali.
- Non usare come predellino o come appoggio gli zoccoli, i cassetti e gli sportelli.
- Il presente apparecchio può essere utilizzato da bambini di età pari o superiore a 8 anni e da persone con ridotte capacità fisiche, sensoriali o mentali o mancanza di esperienza e conoscenza a condizione che siano sorvegliati e istruiti in merito all'utilizzo sicuro dell'apparecchio e ai pericoli connessi. I bambini non possono giocare con l'apparecchio. I bambini senza sorveglianza non possono eseguire la pulizia e la manutenzione che spetta all'utente.
- Evitare il contatto prolungato con superfici fredde o prodotti refrigerati/congelati. Ciò può causare dolori, insensibilità e assideramento. In caso di contatto prolungato prendere provvedimenti adeguati, p. es. utilizzare dei guanti.
- Non consumare il gelato troppo freddo o appena tolto dall'apparecchio, soprattutto i ghiaccioli o i cubetti di ghiaccio. Le basse temperature possono causare lesioni da freddo.

- Non consumare generi alimentari la cui data di conservazione sia scaduta, potrebbero causare intossicazione.
- Non conservare nell'apparecchio materiali esplosivi o bombolette spray a base di sostanze infiammabili come p. es. butano, propano, pentano ecc. A contatto con le parti elettriche, le eventuali perdite di gas possono infiammarsi. Le bombolette spray contenenti tali sostanze sono riconoscibili dal simbolo della fiamma o dai dati riportati sull'etichetta del prodotto.
- Non utilizzare apparecchi elettrici all'interno dell'apparecchio.
- L'apparecchio è progettato per l'utilizzo in ambienti chiusi. Non utilizzare l'apparecchio all'aperto o in ambienti umidi e caratterizzati da spruzzi d'acqua.

Indicazioni per lo smaltimento

L'apparecchio contiene materiali utili e non va smaltito nella raccolta indifferenziata dei rifiuti, ma portato in appositi centri. Gli apparecchi fuori uso devono essere smaltiti a regola d'arte, conformemente alle norme e alle leggi locali in vigore.



Durante il trasporto non danneggiare il circuito raffreddante dell'apparecchio fuori uso per evitare che il refrigerante in esso contenuto (dati riportati sulla targhetta dati) e l'olio possano fuoriuscire senza controllo.

- Mettere fuori uso l'apparecchio.
- Estrarre la spina di rete.
- Tagliare il cavo di alimentazione.



AVVERTENZA

Pericolo di soffocamento a causa del materiale da imballaggio e di film! Non lasciare giocare i bambini con il materiale da imballaggio. Conferire il materiale da imballaggio presso un centro di raccolta autorizzato.

Emissione sonora dell'apparecchio

Il livello di rumorosità durante il funzionamento dell'apparecchio è inferiore a 70 dB(A) (potenza sonora rel. 1 pW).

Campo d'impiego dell'apparecchio

L'apparecchio è idoneo esclusivamente alla refrigerazione di alimenti.

L'apparecchio non è idoneo alla conservazione e refrigerazione di medicinali, plasma sanguigno, preparazioni di laboratorio o sostanze e prodotti simili in base alla Direttiva sui Dispositivi Medici 2007/47/CE.

Un uso improprio dell'apparecchio può provocare danni ai prodotti conservati o il loro deterioramento.

Inoltre l'apparecchio non è idoneo all'esercizio in aree a rischio di esplosione.

Classe climatica

La classe climatica indica la temperatura ambiente a cui può funzionare l'apparecchio per raggiungere la potenza di raffreddamento totale.

La classe climatica è indicata sulla targhetta dati.

La posizione della targhetta dati è indicata nel capitolo **Descrizione dell'apparecchio**.

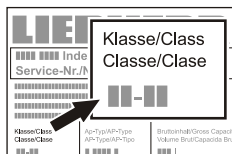

Classe climatica Temperatura ambiente

4 (SN)	da +10 °C a +32 °C
4 (N)	da +16 °C a +32 °C
4+ (ST)	da +16 °C a +38 °C
4+ (SN-ST)	da +10 °C a +38 °C
5 (T)	da +16 °C a +43 °C
5 (SN-T)	da +10 °C a +43 °C

Non far funzionare l'apparecchio a temperature ambiente diverse da quelle indicate!

Dimensioni dell'apparecchio

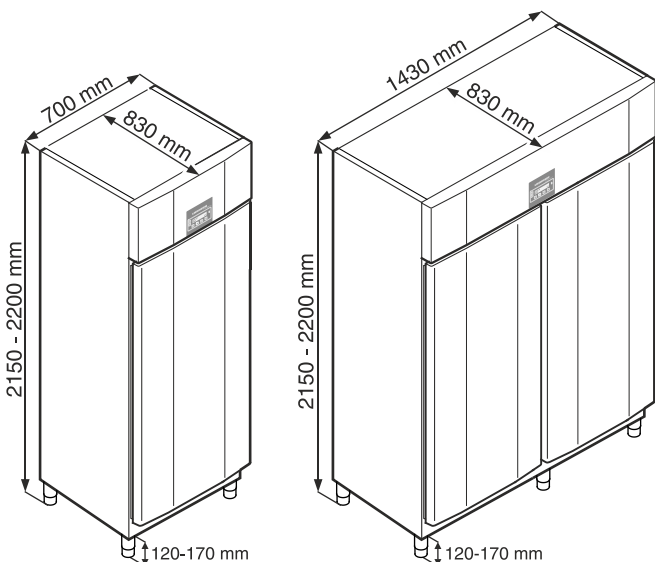

Posizionamento

- Evitare il posizionamento dell'apparecchio in aree direttamente esposte ai raggi del sole, accanto al forno, al riscaldamento e similari.
- Il pavimento del luogo di installazione deve essere uniforme e piano. Compensare eventuali irregolarità, registrando i piedini regolabili.

Per la regolazione dell'altezza girare la parte inferiore del piedino corrispondente. →

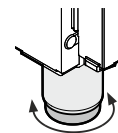

AVVERTENZA!

Il piedino è regolabile in altezza da 120 mm a 170 mm.

Non regolare il piedino ad un'altezza superiore a 170 mm! La parte inferiore del piedino potrebbe allentarsi e l'apparecchio sarebbe a rischio di ribaltamento.

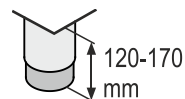

Ciò può provocare lesioni gravi o mortali.

- In conformità alla norma EN 378, il locale di installazione dell'apparecchio deve avere un volume di 1 m³ per 8 g di refrigerante R 290/R 600a, affinché in caso di perdita del circuito raffreddante non possa avere origine una miscela infiammabile di gas e aria nei locali di installazione dell'apparecchio. L'indicazione della quantità del liquido refrigerante è riportata sulla targhetta dati nel vano interno dell'apparecchio.

- La distanza tra lo spigolo superiore dell'apparecchio e il soffitto del locale deve essere di almeno 30 cm.

Non coprire le griglie o i fori di aerazione. →

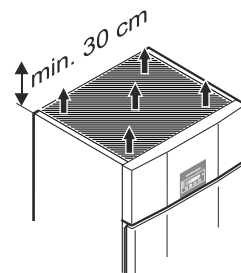

Collegamento elettrico

L'apparecchio funziona solo a **corrente alternata**.

La tensione e la frequenza ammesse sono indicate sulla targhetta dati. La posizione della targhetta dati è indicata nel capitolo **Descrizione dell'apparecchio**.

La presa deve essere sia messa a terra in modo regolamentare che protetta elettricamente.

La corrente di azionamento del fusibile deve essere compresa tra 10 A e 16 A.

La presa non deve trovarsi dietro all'apparecchio e deve essere facilmente raggiungibile.

Non collegare l'apparecchio con una prolunga o una presa multipla.

Non utilizzare invertitori per impianti ad isola (conversione di corrente continua in corrente alternata o corrente trifase) o connettori a risparmio energetico. Pericolo di danni per l'elettronica!

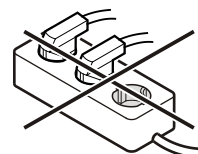

Dotazioni

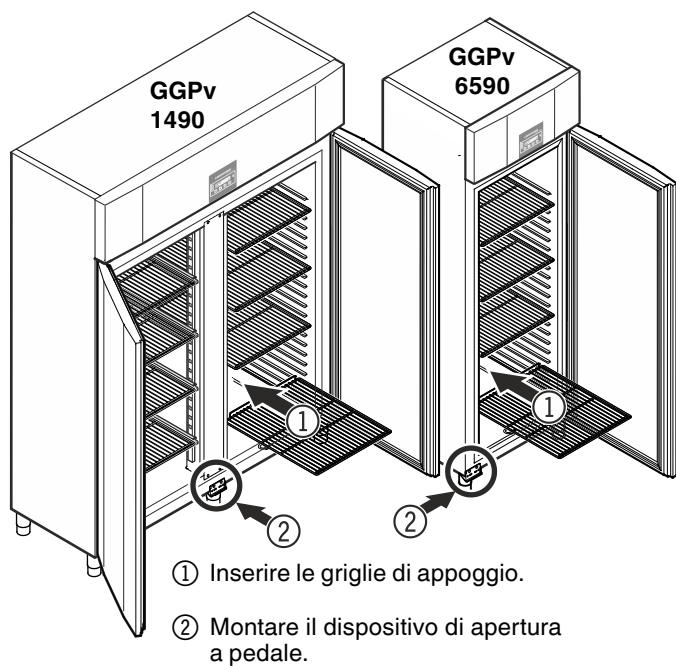

Montaggio del dispositivo di apertura a pedale GGPv 6590

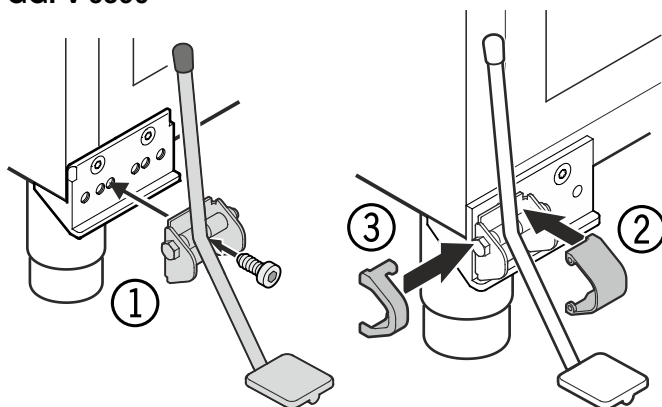

Il montaggio del dispositivo di apertura a pedale con battente dello sportello a sinistra è descritto nel capitolo "Modifica dell'incernieratura dello sportello" (pagina 60).

Montaggio del dispositivo di apertura a pedale GGPv 1490

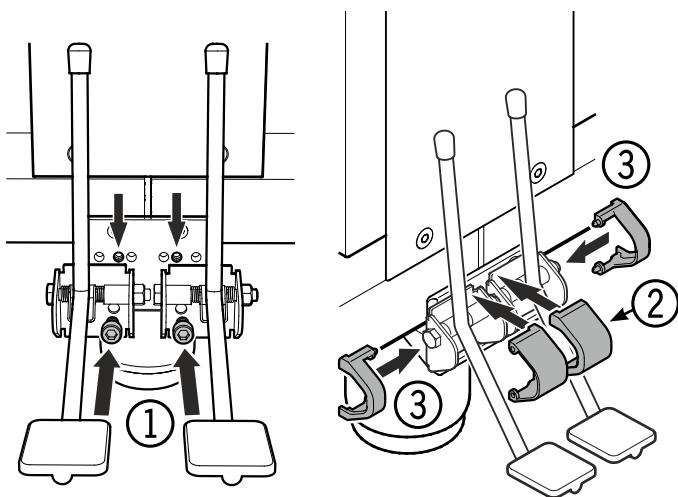

Serratura di sicurezza

La serratura è dotata di un meccanismo di sicurezza.

Blocco dell'apparecchio

- Infilare la chiave in direzione 1.
- Girare la chiave di 180° (2).

Per sbloccare l'apparecchio procedere nella stessa sequenza.

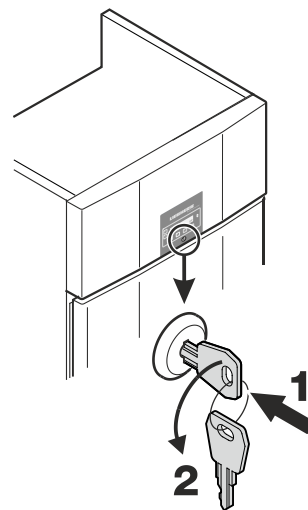

Dotazioni GGPv 1490

Inserire a destra e a sinistra del divisorio verticale le guide di supporto fornite con l'apparecchio.

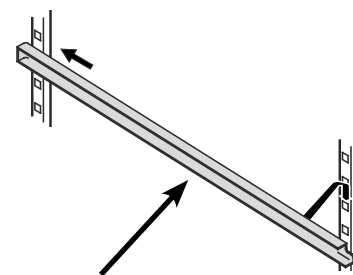

Prima inserire le guide di supporto nella guida di aggancio posteriore all'altezza desiderata e poi agganciarle sul davanti.

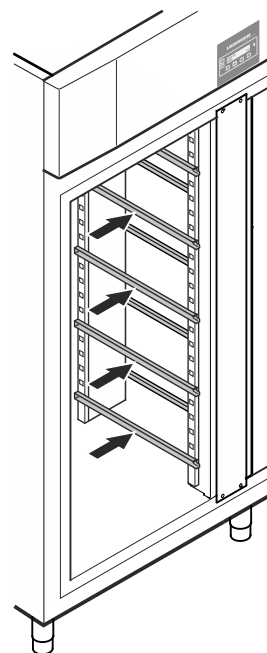

Griglie intermedie

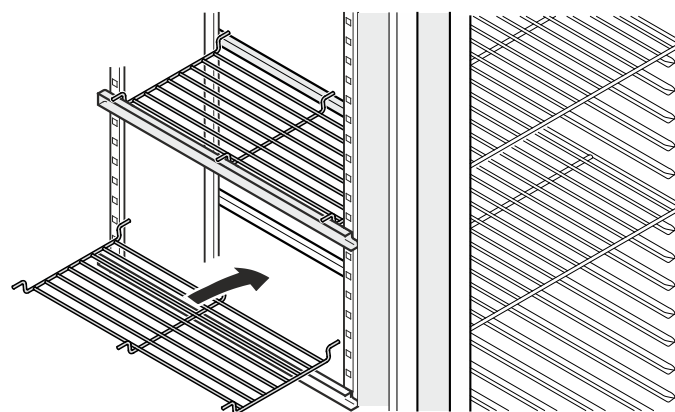

Posare sulle guide di supporto le griglie intermedie fornite con l'apparecchio.

Indicazione

Il carico max. per ogni griglia intermedia è di 20 kg.

Elementi di controllo e di servizio



- ① Tasto **ON/OFF** (inserire e disinserire l'apparecchio)
- ② Tasto **Menu** (attivare il menu principale)
- ③ Tasti di selezione
- ④ Tasto **Set** (Enter)
- ⑤ Tasto di spegnimento **allarme**
- ⑥ Display (indicazione sul display riportata nella figura di cui sopra = indicazione standard)

Indicazione: con il tasto **Menu** si può annullare qualsiasi operazione non intenzionale e ritornare all'indicazione standard, senza variare il valore.

Inserire e disinserire l'apparecchio

Si consiglia di pulire l'apparecchio prima di metterlo in funzione (vedi capitolo "**Pulizia**").

- Inserire la spina - nel display appare **OFF**.

Inserimento

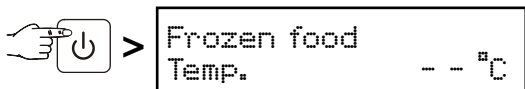

Disinserimento

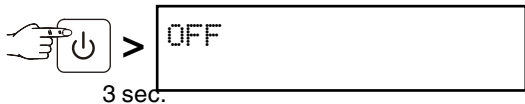

Tasto **Set**

Se in modalità standard si preme il tasto **Set**, sul display compaiono data e ora.

GG/MM/AA
hh:mm:ss

Ripremendo il tasto **Set** si ritorna all'indicazione standard. **Ciò non avviene automaticamente!**

Impostazione della lingua

Indicazione: la lingua impostata di default è l'inglese.

Se si vuole mantenere questa lingua, ignorare i punti seguenti.

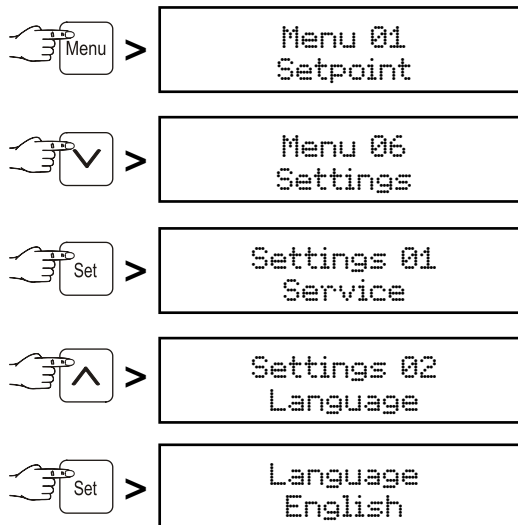

Con i tasti **↓** e **↑** selezionare la lingua desiderata.

Tutti i testi del menu appaiono ora nella nuova lingua impostata.

Premendo il tasto **Menu** si ritorna all'indicazione standard della temperatura.

Se entro 60 secondi non si preme alcun tasto, il sistema elettronico ritorna automaticamente all'indicazione standard.

Blocco tasti

Il blocco dei tasti protegge il sistema elettronico da modifiche non intenzionali.

Attivazione del blocco tasti

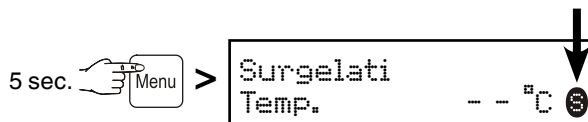

Sul display compare **5**.

Per la disattivazione premere di nuovo per 5 secondi.

Menu principale

Premere il tasto .

Con i tasti  e  si può selezionare una delle voci del menu.

Menu 01

Setpoint = impostare la temperatura

Menu 03

Sbrinamento = attivazione manuale della funzione di sbrinamento

Menu 04

Programma = programmi di conservazione preimpostati

Menu 05

Allarme = elenco degli allarmi

Menu 06



Impostazioni = impostazioni dell'elettronica di comando

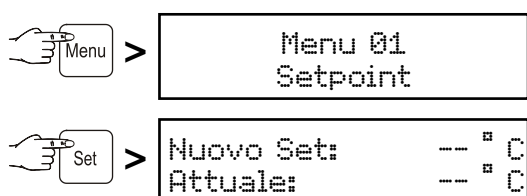

Menu 01

Setpoint = impostare la temperatura



Sul display compaiono poi, in basso, la temperatura del momento e, in alto, la temperatura desiderata.

Abbassare la temperatura = più freddo con il tasto , aumentare la temperatura = più caldo con il tasto .

Applicare la nuova impostazione con il tasto  oppure interrompere il processo senza nuova impostazione con il tasto .



Menu 03

Sbrinamento = attivazione manuale della funzione di sbrinamento

Lo sbrinamento si effettua automaticamente.

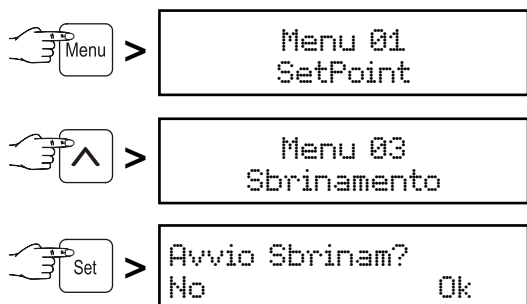
Se lo sportello non è stato chiuso bene per un lungo periodo, può crearsi uno spesso strato di ghiaccio nel vano interno o sul generatore di freddo. In tal caso si può attivare in anticipo la funzione di sbrinamento.



Avviare lo sbrinamento con il tasto  oppure interrompere il processo con il tasto .

Menu 04

Programma = programmi di conservazione preimpostati

In caso di utilizzi speciali dell'apparecchio si possono impostare diversi programmi di conservazione. Nel vano interno si crea un clima adatto all'utilizzo (temperatura, umidità).

I programmi disponibili sono i seguenti:

P12 Surgelati

Conservazione di alimenti surgelati in generale

P13 Gelato conserv.

Conservazione a lungo termine di gelati



P14 Gelato consumo

Gelato per consumo immediato

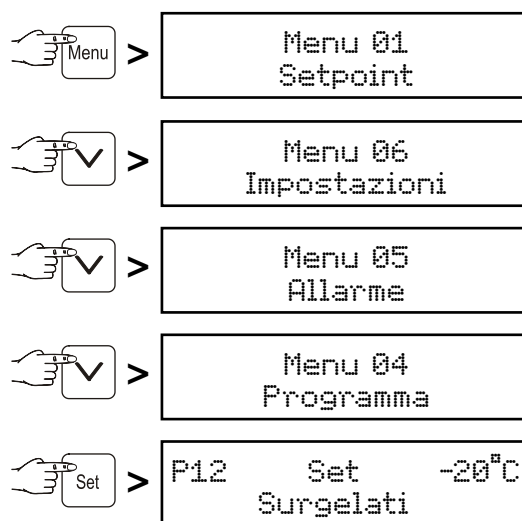
Impostazione dei programmi di conservazione:



Selezionare il programma desiderato con i tasti  e .

Applicare la nuova impostazione con il tasto  oppure interrompere il processo senza nuova impostazione con il tasto .

Menu 05

Alarme = elenco degli allarmi

Si impostano le condizioni di allarme e, all'occorrenza, le si può richiamare.

Il seguente allarme può essere disattivato immediatamente:

```
Porta Aperta
Temp.      -- °C
```

Se lo sportello è aperto, l'indicazione riportata nella figura di cui sopra lampeggia alternandosi all'indicazione standard. Dopo 240 sec. scatta il segnale acustico.

Disattivare il segnale acustico premendo il tasto . Chiudere lo sportello dell'apparecchio.

Le seguenti condizioni di allarme richiedono un controllo dei prodotti conservati:

1.

```
ALL Black Out
Temp.      -- °C
```

L'indicazione riportata nella figura di cui sopra lampeggia alternandosi all'indicazione standard.

Questa indicazione appare dopo un'interruzione di corrente.

L'indicazione può venire cancellata, premendo il tasto .

Richiamare la durata del blackout e la temperatura massima presente nel vano interno. Vedi capitolo "Consultazione delle condizioni di allarme memorizzate".

2.

```
Alta Temp Cella
Temp.      -- °C ↑
```

L'indicazione riportata nella figura di cui sopra lampeggia alternandosi all'indicazione standard.

Scatta il segnale acustico.

Disattivare il segnale acustico premendo il tasto .

Ciò può verificarsi:

- se entra aria calda in caso di apertura prolungata dello sportello;
- in seguito a un'interruzione prolungata di corrente;
- per un difetto dell'apparecchio.

Questo allarme può scattare quando si ripongono grandi quantitativi di prodotti caldi tutti insieme. In tal caso non si tratta di un guasto.

Richiamare la durata dell'incremento termico e la temperatura massima presente nel vano interno. Vedi capitolo "Consultazione delle condizioni di allarme memorizzate".

In entrambi i casi occorre controllare i prodotti conservati e decidere se si possono ancora utilizzare!

Il verificarsi di tutte le altre condizioni di allarme richiede il ricorso all'assistenza tecnica.

Consultazione delle condizioni di allarme memorizzate

 Menu >

```
Menu 01
SetPoint
```

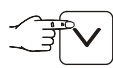

 >

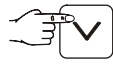
```
Menu 06
Impostazioni
```

 >

```
Menu 05
Allarme
```

 Set > L'indicazione riporta l'ultimo allarme verificatosi.

Si memorizzano 30 condizioni di allarme. Il numero di riferimento più alto (A __) indica l'ultimo allarme verificatosi. Con i tasti  e  selezionare una delle condizioni di allarme verificatasi fino a quel momento.

 Set >

```
A01   Porta Aperta
S hh:mm   GG/MM/AA
```

Inizio della situazione di allarme con ora e data.

 Set >

```
A01   Porta Aperta
E hh:mm   GG/MM/AA
```

Fine della situazione di allarme con ora e data.

 Set >

```
A01   Porta Aperta
Temp Max   -- °C
```

Temperatura massima presente nel vano interno.



Ritornare all'indicazione standard con il tasto .

Indicazione

In seguito a questa consultazione la segnalazione di allarme è cancellata automaticamente.

Controllo allarme

Per verificare se la funzione di allarme è intatta, occorre eseguire regolarmente un controllo dell'allarme.

5 sec.   >

```
Alarm Test
```

Il display lampeggia e scatta il segnale acustico. Il controllo dell'allarme termina automaticamente dopo alcuni secondi.

Menu 06

Impostazioni=impostazioni dell'elettronica di comando

Impostazioni 01 Service

Queste impostazioni possono essere eseguite solo dall'assistenza tecnica.

Impostazioni 02 Lingua

Impostazione della lingua in cui devono apparire le indicazioni sul display. Vedi paragrafo "Impostazione della lingua".

Impostazioni 03 Set Orologio

Impostazione di ora e data.

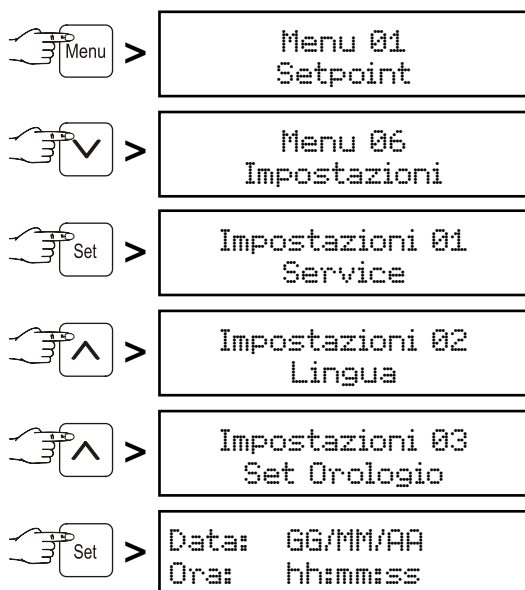

Il valore da modificare di volta in volta lampeggia e lo si può variare con i tasti e .

Memorizzare con il tasto .

Ritornare all'indicazione standard con il tasto .

Il passaggio dall'ora legale all'ora solare **non** avviene automaticamente.

Impostazioni 04 Ingressi/Uscite

Queste impostazioni possono essere eseguite solo dall'assistenza tecnica.

Impostazioni 05 Comunicazione

Questa voce di menu è descritta nella documentazione sugli accessori "Valutazione dati seriale".

Impostazioni 06 Display

Impostazione dell'illuminazione permanente del display.

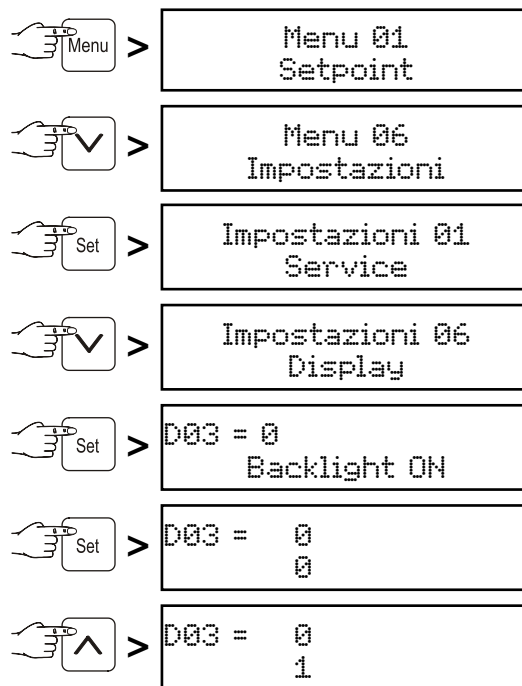

Memorizzare con il tasto .

Ritornare all'indicazione standard con il tasto .
Adesso il display è sempre acceso.

Allarme esterno

L'apparecchio può essere collegato a un dispositivo di allarme esterno.

Sono disponibili un contatto di allarme a potenziale zero e un'interfaccia RS485.

Presso il rivenditore o il Servizio di assistenza tecnica è disponibile un kit per la valutazione dati seriale mediante interfaccia RS485.

Il collegamento dell'apparecchio a un dispositivo di allarme esterno va effettuato solo da personale specializzato opportunamente addestrato!

Sonda del prodotto (accessorio disponibile)

Con la sonda del prodotto è possibile rilevare ovvero registrare la temperatura in un punto a piacere del vano interno.

Estrarre la spina!

1. Inserire la sonda nell'apertura del vano motore e posizionarla nel vano interno.

Isolare l'apertura con il sigillante!

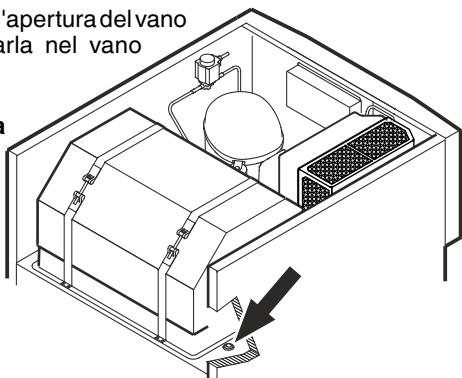

2. Allentare la vite sulla parte inferiore dello schermo frontale. Sollevare lo schermo frontale.

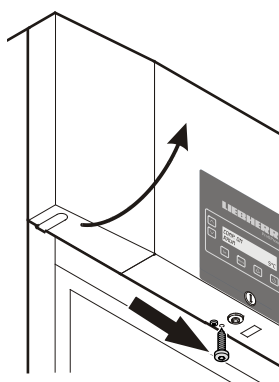

3. Inserire la spina della sonda del prodotto.

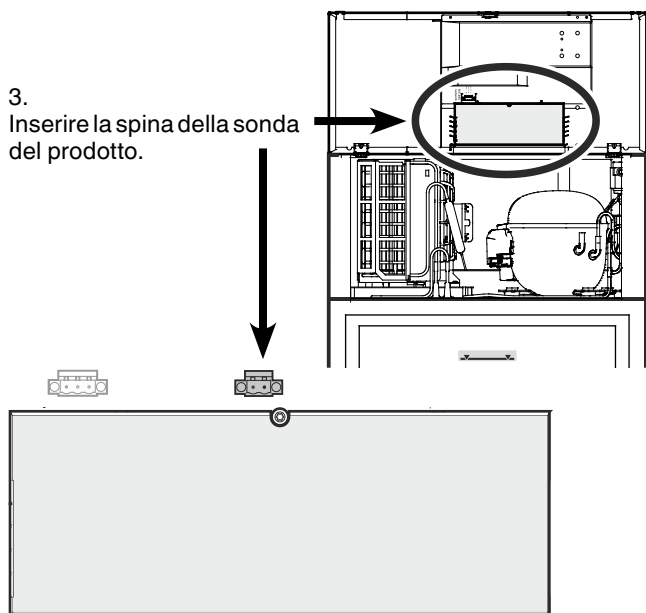

4. Chiudere lo schermo frontale e fissarlo con l'apposita vite.

Impostazioni della sonda del prodotto

• Inserire la spina - nel display appare OFF.

	>	Surgelati Prodotto	-- °C
	>	Menu 01 Setpoint	
	>	Menu 06 Impostazioni	
	>	Impostazioni 01 Service	
	>	Impostazioni 09 Set Alarm	
	>	Contr. sensore OFF	
	>	Contr. sensore OFF	lampeggia
	>	Contr. sensore ON	lampeggia

Memorizzare con il tasto .

Ora la sonda è controllata dal sistema elettronico. In caso di anomalia della sonda viene emessa una segnalazione di allarme.

Impostazione delle soglie di allarme

	>	A12= - 45 °C P allar. basso	
	>	A12= - 45 °C - 45 °C	lampeggia

Selezionare l'impostazione desiderata con i tasti e .

Memorizzare con il tasto .

	>	A13= 45 °C P allar. alto	
	>	A13= 45 °C 45 °C	lampeggia

Selezionare l'impostazione desiderata con i tasti e .

Memorizzare con il tasto .

Se si deve impostare un ritardo di allarme, eseguire i passaggi riportati nel seguente capitolo, altrimenti ritornare all'indicazione standard con il tasto .

Impostazione del ritardo di allarme

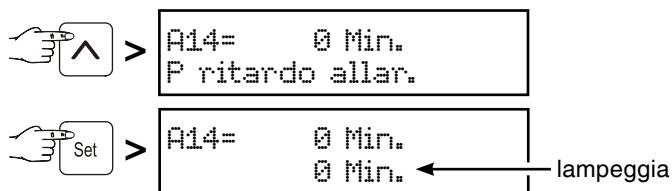

Selezionare l'impostazione desiderata con i tasti e .

Memorizzare con il tasto .

Ritornare all'indicazione standard con il tasto .

Indicazione

In modalità standard si può commutare tra sonda del prodotto, sonda di temperatura standard, entrambe le sonde e data/ora con il tasto .



Pulizia

Pulire l'apparecchio almeno 2 volte all'anno!

Disinserire in ogni caso l'apparecchio prima di procedere alla sua pulizia. Estrarre la spina oppure staccare o svitare i fusibili inseriti a monte.

- Togliere gli alimenti dall'apparecchio e riporli in un luogo fresco.
- Pulire l'interno e le parti in dotazione con acqua tiepida, alla quale è stata aggiunta una piccola dose di detergente. Non impiegare assolutamente detergenti abrasivi o acidi o solventi chimici.

Non usare umidificatori!

Pericolo per l'incolumità di cose e persone.

- Aver cura che durante la pulizia l'acqua non penetri nelle griglie di aerazione o nelle parti elettriche.
- Pulire il tutto con un panno.
- Per **apparecchi in acciaio inox** utilizzare un comune detergente per acciaio.

Non utilizzare spugne abrasive/ruvide, detergenti concentrati e, in nessun caso, detergenti granulari, a base di acidi o di cloruro o solventi chimici. Tali prodotti danneggiano le superfici e possono provocare corrosione.

Pulizia del filtro per la polvere

Pulire il filtro per la polvere almeno 2 volte all'anno!

Estrarre la spina!

1. Estrarre il filtro per la polvere tirando verso l'alto.
2. Pulire il filtro per la polvere con acqua e detersivo per stoviglie.
3. Rimontare il filtro per la polvere.

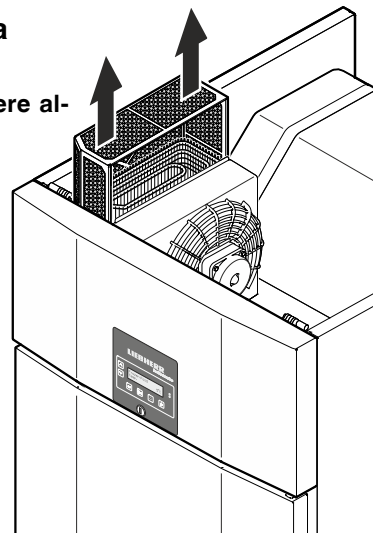

Guasti

I guasti seguenti possono venire eliminati, semplicemente controllandone le possibili cause:

- **L'apparecchio non funziona:** controllare se
 - l'apparecchio è stato inserito correttamente,
 - la spina è regolarmente inserita nella presa,
 - i fusibili della presa sono in ordine.
- **La temperatura non è sufficientemente bassa:** controllare
 - la regolazione in base al capitolo "Impostare la temperatura", e se è stato impostato il giusto valore,
 - se sono state eventualmente introdotte quantità troppo grandi di alimenti freschi,
 - se il termometro introdotto separatamente indica il valore giusto,
 - se l'aerazione è sufficiente,
 - se l'apparecchio è troppo vicino ad una fonte di calore.

Se non è data nessuna delle cause sopra descritte, e se non è stato possibile eliminare da soli i guasti, mettersi in contatto con il centro di assistenza tecnica più vicino. Comunicare il modello ①, il codice di servizio ② ed il numero dell'apparecchio ③ riportati sulla targhetta dati.

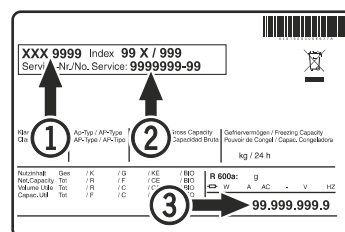

La posizione della targhetta dati è indicata nel capitolo **Descrizione dell'apparecchio**.

Mettere fuori servizio

Se l'apparecchio viene messo fuori servizio per lungo tempo: disinserire l'apparecchio. Estrarre la spina o svitare/disinserire i fusibili inseriti a monte. Pulire l'apparecchio lasciando lo sportello aperto per evitare la formazione di odori sgradevoli.

L'apparecchio risponde alle norme di sicurezza pertinenti e alle direttive CE 2004/108/CE e 2006/95/CE.

Modificare l'incernieratura dello sportello GGPv 6590

La modifica dell'incernieratura dello sportello deve essere effettuata solo da personale specializzato.

Tale modifica richiede l'intervento di due persone.

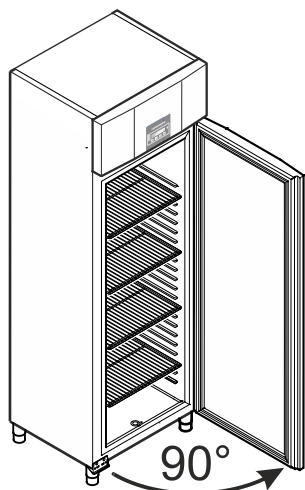

1. Aprire lo sportello a ca. 90°.

Avvertenza importante

Lo sportello deve essere aperto a 90°, prima di smontare il cantonale cerniera inferiore.

In tal modo il meccanismo di autochiusura integrato nello sportello rimane in una posizione ottimale per il montaggio.

⚠ AVVERTENZA!

Se lo sportello viene smontato e rimontato da chiuso, il meccanismo di autochiusura si rompe alla prima apertura dello sportello stesso.

Avvertenza importante

A causa del peso elevato, lo sportello deve essere sostenuto da una persona.

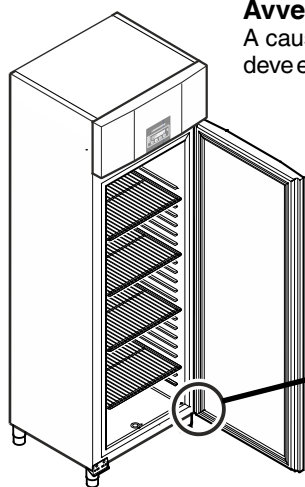

2. Svitare il cantonale cerniera.
Togliere lo sportello dal basso.

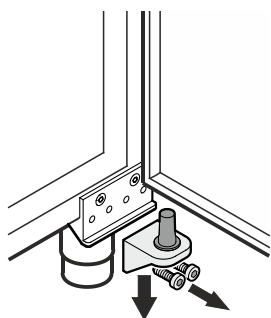

3. Togliere l'anello dal supporto superiore dello sportello.

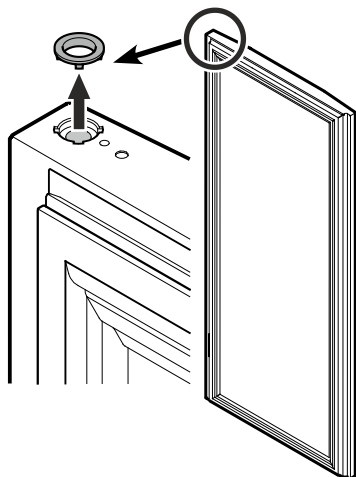

4. Estrarre le parti del supporto dal cantonale cerniera.

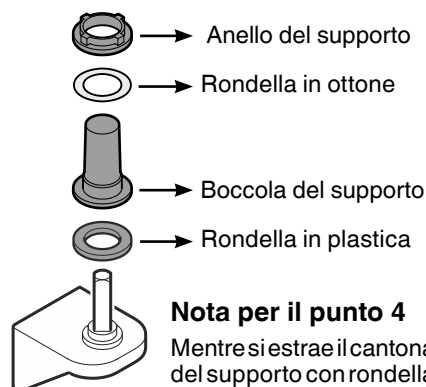

Nota per il punto 4

Mentre si estrae il cantonale cerniera, la boccola del supporto con rondella in ottone e anello può rimanere infilata nel supporto dello sportello e in tal caso deve essere rimossa.

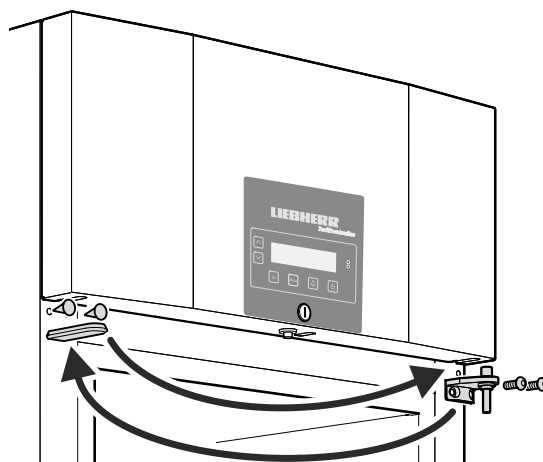

5. Spostare sul lato opposto il cantonale cerniera superiore e le coperture.

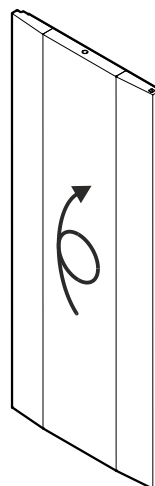

6. Girare lo sportello di 180°.

7. Inserire l'anello e la boccola nel supporto superiore dello sportello.

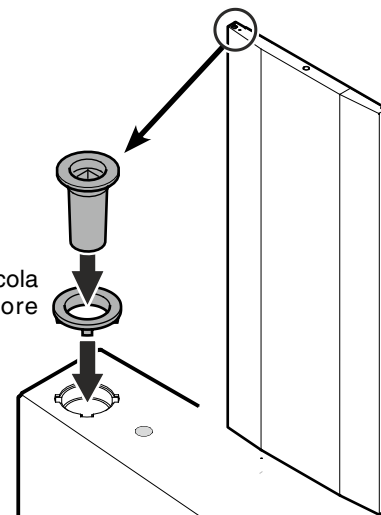

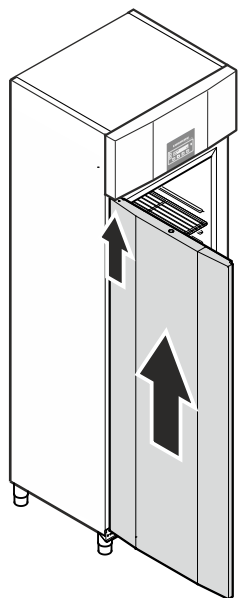

8. Agganciare lo sportello con un angolo di apertura di 90° al perno quadrato superiore.

⚠ AVVERTENZA!

Montare assolutamente lo sportello con un angolo di apertura di 90°.

Se lo sportello viene montato da chiuso, il meccanismo di autochiusura si rompe alla prima apertura o chiusura dello sportello stesso.

Avvertenza importante

A causa del peso elevato, lo sportello deve essere sostenuto da una persona.

9. Applicare le parti del supporto sul cantonale cerniera.

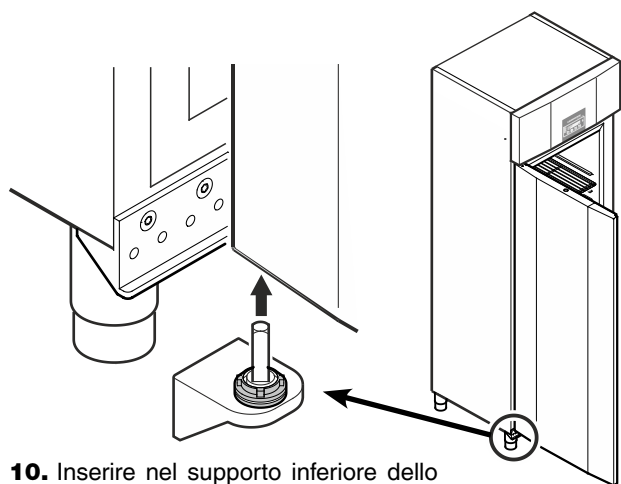
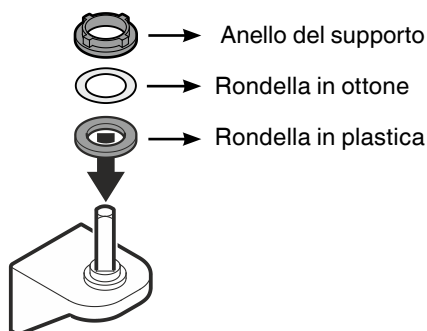

10. Inserire nel supporto inferiore dello sportello il cantonale cerniera con le parti del supporto inserite.

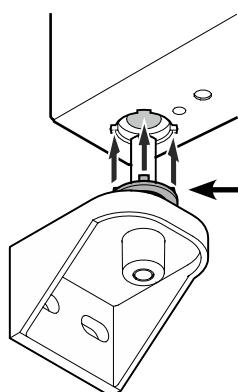

Nota per il punto 10

I noduli sull'anello del supporto devono adattarsi quando si inseriscono negli alloggiamenti del supporto dello sportello.

Se necessario, ruotare leggermente l'anello superiore.

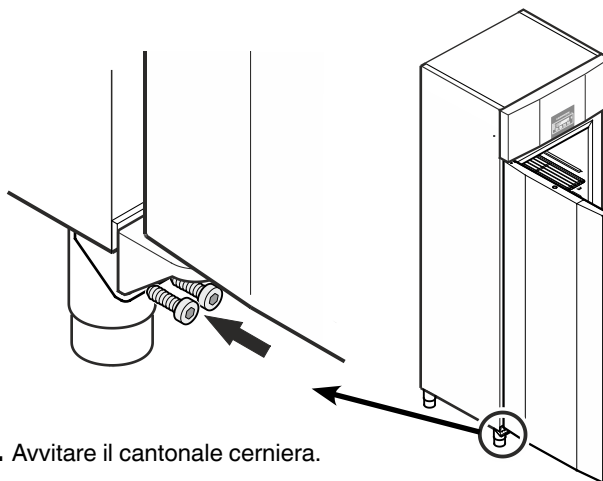

11. Avvitare il cantonale cerniera.

Montaggio del dispositivo di apertura a pedale con incernieratura dello sportello a sinistra

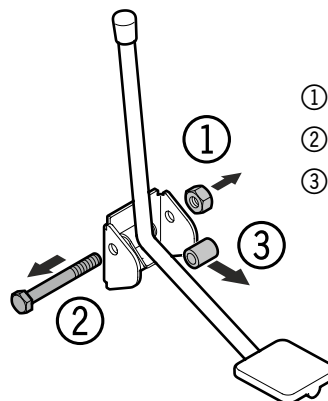

- ① Svitare il dado.
- ② Estrarre la vite.
- ③ Togliere la bussola distanziale.

- ④ Spostare a destra il pedale con la molla. Inserire la bussola distanziale.
- ⑤ Inserire la vite.
- ⑥ Avvitare il dado e serrarlo leggermente.

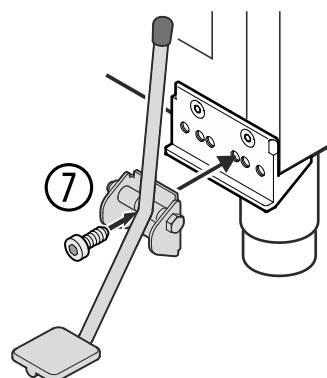
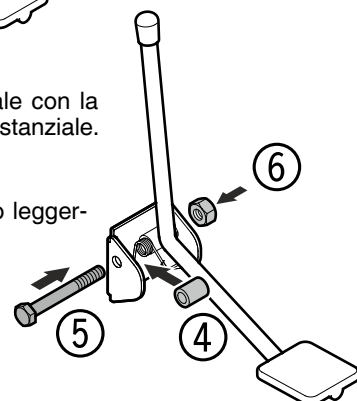

⑦ Avvitare il pedale (terzo foro da destra).

⑧ Applicare le coperture.

